

Elefantentreiber

Ausgabe 2/2019



**IGG Frühlings-Treffen
Ilmenau/Thüringen
2019**

**Die IGG auf dem
Euro-Gespann-Treffen
2019**



Jüngster Gespannfahrer
EGT 2019

In dieser Ausgabe:

Editorial	2
Vierzig Jahre IGG	3
Ein Nachruf	3
IGG Frühlingstreffen Ilmenau 2019	4
IGG Sommertreffen Malli 2019	6
Euro Gespanntreffen 2019 Weiswampach/Luxemburg	8
Jngster Gespannfahrer Pokal	11
SUZUKI GS 500 Low-Cost-Gespann	12
Martins Schrauber-Seite: Gedmpfte Erwartungen...	16
The British goes HotRod by Vitus Blter	18
IGG Termine	22
Termine Gespanntreffen Deutschland	23
Gespanntraining	
Dies und Das	24

Impressum
Herausgeber:
IG Gespannfahrer e.V.(IGG)
Schalkwiesenweg 53, 60488 Frankfurt
vorstand.iggespannfahrer@web.de

Redaktion
Ralph Hutwelker
Michael Knig
Mike Weyde
Dietrich Mller-Link
Christina Lders
Telefon: 069/769890
Layout u. Gestaltung: Ralph
Hutwelker Arnd Ginkel
Auflage 100
Druck: Flyeralarm

Fr den Inhalt der Berichte und Artikel sind die jeweiligen Autoren im Sinne des Presserechts verantwortlich. Die Redaktion behlt sich vor Artikel und berlassene Bilder zu bearbeiten.



Liebe Freunde des dritten Rades

Nach dem Treffen ist vor dem Treffen, eine alte Binsenweisheit und stimmt immer.

Da gibt es Treffen zu allen mglichen Zeiten und Anlssen, Treffen fr bestimmte Marken, Typen und Klassen. Es gibt die Treffen von einzelnen Vereinen oder von Verbnden, mit internationaler oder nationaler Ausrichtung, mit und ohne Musik oder Rahmenprogramm und es gibt Treffen, die nur in der warmen oder der kalten Jahreszeit stattfinden.

Treffen im Sptherbst und Winter, mit Schnee und Eis, mit versalzene- nen Straen und fr den Erhal- tungszustand der Motorrder meist nicht besonders zutrglich, richten sich naturgem an den geringeren Teil der Motorradfah- rer.

Und es gibt solche, im Frhjahr und Sommer, die sich durch eine stabile Wetterlage, ohne Wider- nisse wie Schnee und Eis, aus- zeichnen und in dieser Zeit liegen naturgem die meisten Motor- radtreffen. Eigentlich ... wie auch unser Frhlingstreffen, doch manchmal spielt das Wetter ver- rckt und schickt uns mit unvor- hersehbaren Kapriolen in den Winter zurck.

Fr das nchste Frhlingstreffen haben daher vorgesorgt und uns in hoffentlich dann eisfreie Gefilde begeben.

Das nchste Frhlingstreffen findet daher 2020 in Ganderkesee zwischen Bremen und Oldenburg statt.

Wir hoffen auf Wetter wie zum Euro Gespanntreffen (EGT) 2019, Sonne satt und kein Regen.

Apropos EGT, die IGG konnte dank Michael Knig 2019 wieder mit einem eigenen Stand vor Ort sein.

Michael Knig hatte die Organisa- tion des Standes dankenswerter Weise bernommen und wurde dabei von einer ganzen Reihe Mitglieder begleitet. Unsere Pr- senz in Weiswampach war durch- aus von Erfolg geprgt, konnten doch eine Gespannpatenschaft gestiftet und einige Neumitglieder geworben werden.

Euem Ralph

40 Jahre Interessengemeinschaft Gespannfahrer e.V. (IGG)

Wie die IGG eigenständig wurde, die endgültige Ablösung vom BVDM.

Die tiefgreifendste Veränderung der IGG war sicherlich nach der Wandlung zum eigenständigen Verein 1992 einige Jahre später im Sommer 2006 die endgültige Ablösung vom BVDM und der Gang in die Eigenständigkeit.

Begleitet war dieser Schritt mit massiven Abrechnungsproblemen seitens des BVDM. Finanzielle Unregelmäßigkeiten und ein stetiger Mitgliederschwund nagten zunehmend an der Substanz der IGG.

So waren bei der Beitragsverwaltung öfters Fehlbuchungen zu beklagen, die zu Lasten der IGG gingen. Tatsächlich hatte die IGG bis 2006 seit Jahren das Problem, dass Zahlungen nicht geleistet wurden, Rechnungen nicht gestellt, Emails nicht beantwortet wurden.

Folge war, dass die IGG Mahnungen an scheinbar beitrags-säumige Mitglieder schrieb und anschließend feststellen musste, dass die Beiträge längst an den BVDM gezahlt worden waren. Dies führte zu Mitgliederverlust in nicht unerheblicher Zahl.

In den Jahren 2005 und 2006 war es für die Kassiererin der IGG nur noch unter großen Mühen möglich, einen vollständigen Kassenbericht abzulegen und so zu einer Entlas-

tung des Vorstandes zu gelangen.

Etwas was dem BVDM selbst 2006 nicht möglich war und zu Folge hatte, dass es keine Entlastung des Vorstandes gab.

Die IGG entschloss sich im Zuge dieser unübersichtlichen Lage zu einem rigorosen Schritt.

Aufgrund der Vereinsentwicklung mit gehäuften Austritten zulasten der IGG und um nicht selbst in finanzielle Schwierigkeiten zu geraten, zog der Vorstand der IGG im Sommer 2006 die Notbremse und beschloss die Kooperation mit dem BVDM zu beenden.

Das Ende der Kooperation nahm zur Hauptversammlung der IGG im Frühjahr 2006 seinen Anfang, wurde mit einem Intermezzo einer außerordentlichen Hauptversammlung im Sommer und schließlich mit der Verabschiedung einer neuen Satzung anlässlich der Jahreshauptversammlung 2007 endgültig vollzogen und selbige endgültig beendet.

Der wesentliche Schritt erfolgte am 08.07.2006 in der außerordentlichen Hauptversammlung mit der Annahme des Antrages auf Beendigung der Mitgliedschaft der IGG im BVDM zum 31.12.2006 durch die Mehrheit der anwesenden



Bild R.Hutwelker

Nachruf

Am 23.07.2019 ist unser langjähriger Freund Heinz Körner plötzlich und unerwartet verstorben.

Er wurde am 9.08.2019 in Wuppertal unter großer Anteilnahme vieler Motorradfreunde beerdigt.

Heinz war seit mehr als zwanzig Jahren ein gern gesehener Gast der IGG.

Er ruhe in Frieden

Mitglieder. In der ordentlichen Jahreshauptversammlung 2007 wurde dieser Schritt nochmals bestätigt.

Die Beendigung war angesichts der damaligen Situation mit Sicherheit die einzig richtige und sinnvolle Entscheidung, wollte man nicht die Existenz des Verein durch unkalkulierbare Belastungen aufs Spiel setzen.

R.H

LANDGASTHOF LÜDERS Hotel ~ Restaurant Terrasse
Humsterdorf 15 • 25599 Wewelsfleth Tel.: 04829/1801
www.landgasthof-lueders.de
☺ komfortable Zimmer ☺ Zeltweise ☺ Rabatt für Motorradfahrer
☺ sattes Frühstück ☺ Restaurant ☺ Biergarten ☺ Kaffee-Tanken

Die IGG auf Facebook

www.facebook.com/iggespannfahrer





Ein Bericht von Mike Weyde



Frühlingstreffen?

Zur Vorgeschichte:

Wie in 2018 beschlossen sollte das Frühlingstreffen vom 3. bis 5. Mai 2019 auf dem Campingplatz Meyersgrund bei Ilmenau im Thüringer Wald stattfinden.

Nachdem meine erste E-mail anscheinend dort nicht angekommen war konnte ich dann im Oktober 2018 Kontakt aufnehmen und einige zusätzliche Informationen bekommen. Ich habe dann um Reservierung für ca. 40 – 50 Teilnehmer mit ca. 25 – 30 Motorrädern mit und ohne Beiwagen sowie ein paar Wohnwagen/Wohnmobile gebeten. Hüttenmieter sollten sich direkt mit dem Platz in Verbindung setzen.

Mitte März bin ich dann nach Thüringen gefahren um auf dem Campingplatz den geeigneten Raum für die Mitgliederversammlung auszuwählen, Feinheiten abzustimmen und die

Ausfahrt zum Fahrzeugmuseum Suhl vorzubereiten.

Leider war das Wetter noch nicht wie Frühlingsanfang und um Schmiedefeld am Rennsteig lag noch Schnee, aber bis Mai sollte das sicher alles besser werden.

Der 1. Mai, ein Mittwoch, daher bot sich an ein langes Wochenende im Thüringer Wald zu verbringen.

Bin dann bei angenehmem Motorradwetter über die Rhön, Bad Neustadt und Schleusingen angereist und gegen 18 Uhr auf dem Campingplatz eingetroffen.

Zwischen Kaminstube und Grillstube wurde gerade das Hexenfeuer angezündet. Nach einem ersten Getränk ging es auf die Zeltwiese, dort waren schon einige bekannte Gesichter zu sehen.

Ich erinnere mich an Karla und Uwe, Jürgen, Adolf mit Frau, Torsten, Karlheinz mit Frau und Enkel.

Nachdem das Zelt aufgebaut war ging es wieder hoch zum Grill, dort waren schon einige Treffenteilnehmer. Die Brätel schmeckten vorzüglich, auch das Bier war lecker.

Die Nacht war bei klarem Himmel recht frisch, man war froh einen warmen Schlafsack zu haben.

Da für Freitag und Samstag „durchwachsendes“ Wetter angesagt wurde, war Donnerstag der Tag für Touren. Wir tourten allerdings individuell, nicht in einer größeren Gruppe. Alle machten aber die gleiche Erfahrung dass der Thüringer Wald voller Umleitungen und sogar Umleitungen in der

Umleitung ist, es war fast unmöglich nach Oberhof zu kommen.

Der Abend wurde wieder gemeinsam am Grill eingeläutet und klang dann allmählich auf dem Zeltplatz aus.

Der Freitag war dann weder trocken noch richtig nass, einige gingen auf Tour und der Rest wartete in gemütlicher Runde auf weitere Teilnehmer.

In der Nacht hörte man vorerst den Regen aufs Zelt prasseln, irgendwann gegen Morgen wurde es dann sehr ruhig.

Der Grund dafür wurde dann beim öffnen des Zelts sichtbar: Mindestens 10 Zentimeter Neuschnee, und es schneite immer noch. Von Dietrich kam die Frage ob man die Mitgliederversammlung (MV) wegen des Wetters absagen soll, da aber schon so viele da waren, fand sie trotz widrigen Wetters statt.

Ich hatte ursprünglich für die MV die Kaminstube gebucht, die hat zwar einen Kamin ist aber auf



Wer hätte damit gerechnet

Bilder Monika Hutwelker

zwei Seiten offen. Wer rechnet schon mit einem Wintereinbruch Anfang Mai?

Die Platzbetreiber erwiesen sich aber durchaus als flexibel, wir konnten stattdessen die beheizte Grillstube benutzen und heiße Getränke gab es auch noch. Die Grillstube hat 25 Sitzplätze, das

war genau passend für die 24 Anwesenden.

Die für den Nachmittag geplante Ausfahrt zum Fahrzeugmuseum Suhl ist dann witterungsbedingt ausfallen.

Stattdessen bildeten sich ein paar gemütliche Runden in einigen Vorzelten und man verbrachte den Nachmittag mit warmen Getränken, Kuchen und etwas Haselnussbrand bei interessanten Unterhaltungen.

Irgendwann im Verlauf des Nachmittags hörte es dann sogar wieder auf zu schneien.

Durch den bedeckten Himmel war die Nacht wärmer als die vorherigen Nächte.

Am Sonntag setzte bereits wieder Tauwetter ein, die Straßen wurden schneefrei und alle haben eine sichere Heimfahrt antreten können, Frühling eben! Mike



Alles in bester Laune

Malliß

Das Sommertreffen rückt näher, und obwohl ich schon mehrfach in Malliß war, macht es mir immer wieder Spaß,

Gewitter mit heftigen Schauern. Letztere verschonen mich weitgehend, aber als ich in Gartow dann feststelle,

eingestellt wurde, werde ich auf der kurzen Strecke zur nächsten Tankstelle doch recht nass! Immerhin ist es



Sommertreffen der IGG 2019

meine Tour zu planen. Die Strecke ist etwa 200 km lang und nach Google in 3 Stunden zu schaffen. Na, ich plane mal 4 Stunden für die Strecke bis jenseits der Elbe bei Dömitz ein. Der direkte Weg ist durch eine längerfristige Baustelle verwehrt, also wähle ich die Strecke über die Fährverbindung bei Lenzen. Fährverbindungen haben so ihre Tücken, und so versuche ich telefonisch Auskunft zu bekommen – leider ohne Erfolg.

Am Tag der Abreise ist es schön, teilweise schon zu warm, aber es drohen auch

dass die Fähre wegen Niedrigwassers und einer im Winter entstandenen Sandbank

nicht mehr weit zum Platz und die Sonne schaut auch wieder hervor.



Probefahrt auf drei Rädern



Endlich angekommen, nach etwa 4 ½ Stunden, gibt es das übliche „Hallo“ und den Rundgang zum „Tach“ sagen. Der Campingplatz ist herrlich gelegen und bietet alles, was das Herz so braucht.

aufgebrochen wird – wieder bei strahlendem Sonnenschein. Das leibliche Wohl wird in Amt Neuhaus aufgebessert und die Rückfahrt zum gemeinsamen Kaffeetrinken angetreten.

Am Sonntagmorgen dann Frühstück mit Freunden in gemütlicher Runde, keiner hat Eile. Die Nacht zum Sonntag war trocken, was mich hocherfreut. Dies erspart mir (und anderen) den üblichen Trock-



Lange Tafel zum schnacken

Dazu gehört auch ein gutes Abendessen in der kleinen Gaststätte vor Ort – und natürlich die Brötchen für den folgenden Morgen! Mit Rotwein wird der Abend weiter genossen.

Etwa 20 Gespanne sind es dann am folgenden Morgen, als zu einer Rundfahrt in die Niedersächsische Elbtalau

Die Planer haben auch für ausreichend Kuchen gesorgt! Am Abend zeigt sich der Platz von einer anderen Seite: Fischessen in allen Variationen ist angesagt, die Preise vernünftig. Natürlich muss der Fisch auch schwimmen ...!

nungsaufwand vor dem einpacken. Dann wieder eine Platzrunde zum „Tschüss“ sagen und auf geht es – nach Hause.

Einen herzlichen Dank an die Organisation – ihr habt alles WUNDERBAR gemacht!“

Dietrich

Bilder Dietrich Müller-Link

Vierziger trifft auf Dreißiger Die IGG auf dem Euro-Gespann-Treffen



Die Überschrift könnte den Verdacht nahelegen, dass der Autor in den nachfolgenden Zeilen sich mit der Überalterung der Motorradszene im Allgemeinen und mit der Gespannszene im Besonderen beschäftigen will – weit gefehlt. Sie hätte dann wohl auch eher Siebziger trifft auf Sechziger lauten müssen.

Im Jahre des vierzigjährigen Bestehens der IGG hatte unser Vorstand angeregt einen Infostand auf dem EGT in Weiswampach zu betreiben. Das Euro-Gespann-Treffen, kurz EGT, feierte in Luxemburg wiederum sein dreißigjähriges Bestehen. In zweierlei

Hinsicht nicht ohne die IGG. Waren es doch Karl-Heinz Press und Henning Wiekhorst die das EGT im Namen der IGG ursprünglich ins Leben gerufen hatten. Zu einem späteren Zeitpunkt wurde es an MOTORRAD-GESPANNE und somit an Bernhard Götz übergeben. Ziel unserer Präsenz vor Ort war es, den Bekanntheitsgrad der IGG zu erhöhen, die Ziele der IGG sowie das aktuelle Projekt "Gespannpatenschaft" detailliert vorzustellen und nicht zuletzt Mitglieder zu werben.

Das Treffen fand wie üblich am letzten August-Wochenende statt, dieses Jahr vom

23. bis 25. August. Die ersten Teilnehmer wurden allerdings bereits am Montag gesehen, nachdem das Gelände von den Triathleten freigegeben wurde, welche am Wochenende eine Großveranstaltung hatten. Um eventuell Vergessenes noch rechtzeitig besorgen zu können hatte sich ein Mitglied bereit erklärt den Aufbau bereits am Donnerstag nachmittag vorzunehmen.

Der Pavillon der IGG war somit der erste komplett aufgebaute Stand innerhalb der Händlermeile.

Am frühen Freitagmorgen



...machten sich die bereits am Donnerstagabend angereisten Mitglieder Karl Heinz und Uwe daran den Stand mit weiteren IGG Bannern ins rechte Licht zu rücken. Zusammen mit Micha war der Freitagsdienst durch diese drei Mitgliedern sichergestellt.

Trotz eher wenigen Besuchern am Vor- und frühen Nachmittag war das Interesse an der Arbeit der IGG sehr gut. Es wurden etliche Gespräche und Diskussionen geführt, Anregungen aufgenommen und die Arbeit der IGG im Detail erläutert.

Bedingt durch die Tatsache, dass ein Standbetreiber wohl abgesagt hatte, nahm unser Stand eine Eckposition ein.

Der Zentripetalkraft gehorchend wurden uns die Besucher mehr oder weniger direkt vor den Stand gespült. Zu unserer Rechten flankierte uns das Zelt eines bayrischen Gespannbauers, dem Vakuum der IGG in diesem Bundesland quasi zum Trotz. Herzlichen Dank an dieser Stelle an Beate und Karl Schmied für die Leihgabe des Stuhls für die Veranstaltungstage. Der Stand der Firma Moppedhänger schräg gegenüber passte ebenfalls sehr gut zur IGG.



Karl Heinz und Uwe

Bilder Michael König

Am Samstagmorgen

... standen die berufsbedingt erst am Freitagabend angereisten Freiwilligen, Mike, Hans Peter und Thomas pünktlich parat. Erwartungsgemäß war der



H.P., Mike und

Andrang zunächst enorm, teilweise besetzten wir den Stand mit drei Personen um der regen Nachfrage Rechnung tragen zu können. Es besuchten uns nicht nur Interessierte und potentielle Neumitglieder, sondern auch einige langjährige Mitglieder und Jungmitglieder. Der Begriff jung bezieht sich hierbei allerdings auf die Anzahl der Mitgliedsjahre, siehe Einleitung. Es gab mehrere Interessenten an einer Gespannpatenschaft, sowohl als Pate als auch als Patenkind. Eine Gespannpatenschaft wurde bereits vor Ort gestartet, inklusive Beratungsgespräch

und Probesitzen. Diese wird nach dem Treffen fortgesetzt, ein Fahrtraining des „Patenkindes“ wird ebenfalls zeitnah stattfinden. Die Flyer, das Informationsmaterial und die Vereinszeitschrift Elefantentreiber fanden rege Abnahme, auch die älteren Exemplare. Aufkleber, Aufnäher und Buttons konnten etliche an die Frau und den Mann gebracht werden.

Punkt 13:00 ebte der Besucherstrom ab, trotz über 1.200 gezählten Teilnehmern. Zunächst führten wir das auf die Bewertung der Gespann-Eigenbauten durch eine Fachjury am See zurück. Als dann aber auch um 15:00 noch immer nur einzelne Interessenten durch die Händlermeile streiften bestätigte sich eine weitere Vermutung. Es war mit über 30 Grad Celsius den Meisten wohl einfach zu warm. Die Einen kühlten von außen am See, die anderen von innen im Festzelt. Gegen 17:00 beschlossen wir deshalb den Stand abzubauen und das IGG Equipment sicher zu verstauen.

Im Rahmen der Abendveranstaltung ab 20:00 wurde neben der Verlosung eines MASH Gespanns unter anderem auch der jüngste Gespannfahrer mit dem von der IGG gestifteten Pokal geehrt. Unser Verein wurde hierfür von Bernhard Götz mit dankenden Worten bedacht.



Michael König



Am Sonntag leerte sich das Treffengelände im Laufe des Vormittags schnell, am späten Nachmittag waren fast alle Spuren des Treffens bereits beseitigt.

Die Gespräche mit den Besuchern, den Gespannbauern und der Fachpresse haben gezeigt, dass die Satzung der IGG noch immer aktuell ist, sich ein jeder in mehreren Punkten wiederfindet und allesamt sich eine Verjüngung in der Gespannfahrerschaft sowie eine Ausweitung der IGG auf den Süden und Südosten wünschen. Auch hat sich gezeigt, dass etwa ein Drittel der Besucher, die Meisten davon Gespannfahrer, die IGG nicht kannten.

Jeder einzelne von Euch kann uns helfen die IGG und ihre Ziele weiter publik zu machen.

MK

Seit vielen Jahren wird von Seiten der Interessengemeinschaft Gespannfahrer e.V. (IGG) ein Pokal für den jüngsten Gespannfahrer gestiftet. Der diesjährige Pokal der IGG wurde dem achtzehnjährigen



Der jüngste Gespannfahrer beim EGT 2019

Marcel Grings von Bernhard Götz überreicht. Marcel war mit einer CX 500 mit EML Mini Boot zum EGT angereist.

R.H.

SUZUKI GS 500 Low-Cost-Gespann



Vor ein paar Jahren haben wir uns unser Wunsch-Gespann bauen lassen, eine BMW R1200R mit EML GT 2001 Seitenwagen. Für die Fahrt zu zweit, mit Hund und Gepäck, in unseren Augen ein Traum. Für den Alltag war uns das Gespann jedoch zu schade, zu sperrig, zu schwer zu rangieren. Als ich dann vor zwei Jahren von einem Arbeitskollegen die von seiner Frau gefahrene SUZUKI GS 500 für kleines Geld angeboten bekam, habe ich deshalb prompt zugegriffen. Zwar bereits 12 Jahre alt, aber in Summe nur 2.500 Kilometer gefahren und

in annähernd neuwertigem Zustand. Als Zweit-Moped, für den Weg zur Arbeit und für zwischendurch, genau das Richtige.

Die GS wurde im Laufe der Zeit etwas verändert. Die Gabel bekam WILBERS-Federn spendiert um ihr die Teigigkeit zu nehmen, das Federbein wurde durch ein EcoLine desselben Herstellers ersetzt um dem Heck das Pumpen abzugewöhnen. Der im Original rostanfällige und durch einen Umfaller der Vorbesitzerin unschön gewordene Schalldämpfer wurde durch

ein Pendant aus Edelstahl von BSM ersetzt. Dem Fahrtwind wurde durch eine MRA-Touren-Scheibe Einhalt geboten. Alles auf verschiedenen Internet-Plattformen für wenige Euro ergattert.

Bald schon beschlich mich jedoch das Gefühl, dass da dennoch etwas fehlt, irgendwie unvollständig erschien mir meine Suzi. Erschwerend hinzu kamen die traurigen Augen meiner Australien-Shepherd-Hündin Peanut, wenn ich die GS statt des Gespanns genommen habe



knapp 10 Jahre alt, in gut erhaltenem Zustand und mit neuem Reifen, konnte ich zu weniger als einem Drittel des Neupreises erstehen. Lediglich eine gründliche Reinigung von Boot und Fahrgestell sowie ein Wechsel der Bremsbeläge waren erforderlich.

An der Suzuki mussten nur geringfügige Modifikationen vorgenommen werden, um für den Gespann-Betrieb fit zu sein. Mit dem Fahrwerk update war das Krad bereits gut gerüstet für die zusätzliche Belastung. In Eigenregie wurde die Vorderradgabel zusätzlich mit einem KERN Stabilisa-

und sie zu Hause bleiben musste.

Bei verschiedenen Gespann-Herstellern im süddeutschen Raum wurde ich vorstellig um ein Angebot für einen preiswerten Umbau auf GS Basis zu erhalten. Ausnahmslos wurde ich darauf hingewiesen, dass mit den originalen Gussrädern ein Gespann-Umbau nicht zulassungsfähig wäre. Nach etwas über einem Jahr kam ich beim Euro-Gespann-Treffen EGT mit Karl Schmied einem Gespannbauer aus Oberschwaben ins Gespräch. Er erklärte sich trotz aller Bedenken bereit, mein Vorhaben mit seinem Sachverständigen durchzusprechen. Nach einer Woche erhielt ich positiven Bescheid, mit der Prämisse, die Zuladung auf zwei normal gewachsene Personen plus etwas Gepäck begrenzen zu müssen. Für die von mir vorgesehene Anwendung kein Problem.

Annähernd zeitgleich, welche Fügung des Schicksals,



tauchte auf der Homepage eines anderen Gespannherstellers ein gebrauchter MOBEC Gipsy Beiwagen auf, der mir, als Einsitzer, nicht nur von den Proportionen passend erschien, sondern, da vormalig an einem SUZUKI Roller montiert, auch noch dieselbe Farbe wie die GS 500 hatte. Das Boot inklusive Fahrgestell und Anbauteilen,

tor verstärkt, die Bremsleitungen durch Stahlflex-Exemplare ersetzt und die elektrischen Anschlüsse für den Seitenwagen entsprechend der Erfordernissen vorbereitet und mit SUPERSEAL-Steckern ausgerüstet. Aus Sicherheitsaspekten habe ich dann noch gleich einen Warnblinkanlage nachgerüstet.



Anfang April wurde dann die SUZUKI sowie das Boot auf einen Anhänger geladen und zu Herrn Schmied gebracht. Bereits nach drei Wochen erhielt ich einen Anruf, dass das Gespann dem Sachverständigen vorgestellt worden sei, dieser die Radlast am Hinterrad für die originale Gussfelge

jedoch als zu hoch befunden hätte und eine Umrüstung des Hinterrades auf eine PKW-Felge oder auf ein Drahtspeichenrad erforderlich wäre. Da eine Anpassung der Übersetzung ohnehin erforderlich gewesen wäre, fiel die Entscheidung zu Gunsten der PKW Felge, der Umbau ver-

teuerte sich hierdurch leider um ein Drittel.

Weitere zwei Wochen später war das Gespann dann fertig gestellt und vom Prüfer abgenommen. Eine kurze Probefahrt vor Ort bestätigte die Richtigkeit der Entscheidung sowie die Qualität des Umbaus. Karl Schmied hat einen Hilfsrahmen parallel zum geschraubten rechten Rahmenunterzug angefertigt um eine Vier-Punkt Aufnahme zu realisieren. Zusätzlich wurde der Hilfsrahmen aus Vierkantrohr noch mit der rechten Fußrasten-Aufnahme verschraubt. Das Rahmenheck wurde zusätzlich mittels Querstrebe versteift, eine Hilfsrahmen-Aufnahme wurde unterhalb der Sitzbank angeschweißt.





und ausreichend Leistung für den Alltagsbetrieb. Der Beiwagen beweist mit geräumigem Kofferraum sowie klappbarem Fronteinstieg seine Alltags-tauglichkeit und wurde von Peanut für hundetauglich befunden. Um dem gesteigerten Gewicht Rechnung zu tragen ist die Feder des Federbeins etwa zur Hälfte vorgespannt, die Gabelfedern werden wohl noch 8 – 10 mm hohe Distanzbuchsen zur Vorspannung erhalten, dann ist aber auch gut. Natürlich hätte ich für die inklusive Beschaffungskosten für das Krad investierten 5.000 € auch ein gebrauchtes Gespann erhalten, wohl aber kaum ein so wenig verbasteltes in einem solch guten Zustand mit entsprechend wenigen Kilometern. Eine Entscheidung die ich bis heute nicht bereut habe.

Michael König

Das Hinterrad wird nun von einer 15 Zoll SMART Stahlfelge geführt und ist mit einem MAXXIS-Reifen in 135 mm Breite ausgestattet. Das Ventil des Rades musste von der Felgenaußen- auf die Innenseite versetzt werden um Platz für die Bremsscheibe und den -sattel zu schaffen. Der Beiwagen wird zusammen mit der Vorderradbremse verzögert, das Gespann bleibt so auch bei einer Vollbremsung sauber in der Spur. Etwaige Pendelneigung der Gabel wird mittels am Bremssattel befestigten Lenkungs-dämpfers bereits im Keim erstickt.

Auf mittlerweile 2.000 gefahrenen Kilometern überzeugte das Gespann mit neutralem, ausgewogenem Fahrverhalten, moderaten Lenkkräften

Bilder: Lukas König



Martins Schrauber Seite

Gedämpfte Erwartungen...

Elefantentreiber
Schraubertips



...könnte man die Herangehensweise an dieses Projekt nennen. Natürlich kann man sich hervorragend darüber streiten, ob und welcher Lenkungsdämpfer an einem Gespann mit Achsschenkellenkung Sinn ergibt oder eben auch nicht.

Schon lange hatte mich das im Auslieferungszustand vorhandene Lenkerschlagen bei Geschwindigkeiten zwischen 30-50km/h gestört.

Nach verschiedene Arbeiten an der Lenkung sah ich nun die Zeit gekommen etwas dagegen zu unternehmen.

Was ich allerdings bis zu diesem Zeitpunkt an Lösungen gesehen hatte, dem konnte ich einfach nicht zustimmen:

Nach meinem Dafürhalten sollte



der Dämpfer nur und möglichst ausschließlich das o.g. Schwingen wirkungsvoll unterbinden und dabei die Lenkung möglichst nicht schwergängiger werden lassen. Auch fühlbare Losbrechkräfte wollte ich unbedingt vermeiden,

Suche begann...

Verschiedene Maße waren zu ermitteln und der von mir gewünschte Einbauort wollte auf genügend Bewegungsfreiraum untersucht werden.

Verwendet habe ich schließlich dies:

- unglücklich ausgeführte Halterungen
- noch unglücklichere Wahl der notwendigen Gelenke
- dadurch radiale Belastung der Kolbenstange (Dauerhaltbarkeit?)
- deutliche Verringerung der eh schon knappen Bodenfreiheit
- grundsätzlich hierfür unbrauchbare PKW-Lenkungsdämpfer
- ungeschützte Kolbenstange



- ABE
- 21fach verstellbar
- beidseitig Kugelgelenklager
- durch Faltenbälge geschützte Kolbenstange
- reparierbar

Am Schwingenholm wählte ich



damit hatte ich mich schon genug beschäftigen dürfen.

Ergo kam nur etwas Hydraulisches in Frage und die

als Befestigung eine CNC-gefräste Schelle des selben Herstellers.

Für die Verschraubung am Achsschenkel musste

Eigenleistung erbracht werden:

Letztlich bleibt nur zu sagen das ich alle meine Vorgaben

erreichen konnte. Schon in der niedrigsten Einstellung (1 von 21 Stufen) ist kein Lenkerschwingen mehr feststellbar, die Lenkkräfte haben gefühlt nicht zugenommen und die Lenkpräzision hat deutlich gewonnen. Die Kosten waren recht akzeptabel und die Montage ging glatt von der Hand.

Herz was willst Du mehr...

Gute Fahrt und immer eine handbreit Asphalt unter der Reifen wünscht

Euer *Martin*

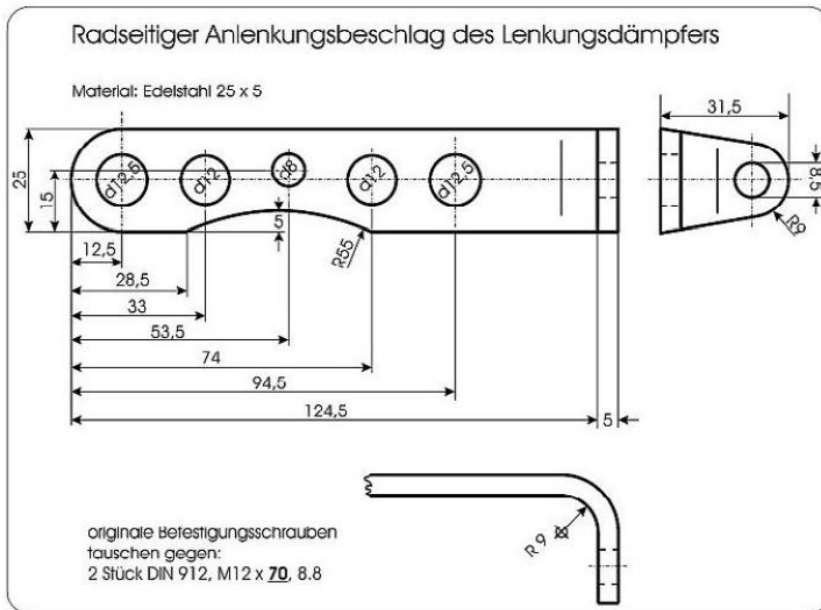

“Kennst du stress press?”

Das Motorradheft der Basis. Seit 1976.
Nicht kommerziell. Einmalig. Jeder kann mitschreiben.
Erscheint vier Mal im Jahr (meistens), Sommer- und Wintertreffen, StressNetz, uvm.

Probeheft gratis gegen eine 1-Euro-Briefmarke bei:
Achim Ritter, Vor den Kämpfen 19, 30851 Langenhagen

Für Leute, die nix erleben, ungeeignet! Nicht kommerziell, dafür aber einmalig!

www.stresspress.de

Elefantentreiber

Schraubertips



Fertig montiert und eingestellt sieht das dann so aus

Bilder: Martin Köpper



THE BRITISH goes HOTROD



by Vitus Bülter

Wenn einer wie Vitus Bülter die Gelegenheit hat einem Briten das Gespannfahren beizubringen, kann man sicher sein, dass etwas Gelungenes dabei heraus kommt.



Original Ural Fahrgestell

Das Triumph Gespann war ursprünglich von Iwan Bikes im Sommer 2018 mit einem gewöhnlichen Uralrahmen, 16 Zoll Harley Rad, Hagondämpfer mit strafferer Feder und dem Hod Rod Boot ausgeliefert worden.

Nach nicht einmal einer Saison stand das Gespann bei Vitus Bülter in der Werkstatt und sollte einer grundlegenden Revision unterzogen und umgebaut werden.

Der Gespann hatte sich in der ursprünglichen Konfiguration von Iwan Bikes als nahezu unfahrbar erwiesen, ab ca. 80 km/h trat ein übermäßiger Rechtszug auf und ab 120km/h war das Gespann kaum noch beherrschbar.



Macht von vorne wie von hinten eine gute Figur.

Seitliches Kennzeichen ist Mode ...



Gespannumbau Triumph Thunderbird 1700 mit Beiwagen
Hilfsrahmen 4Pkt. Anschluss Iwan Bikes
Beiwagen HOTROD Iwan Bikes mit
Windschutzscheibe Brookland

Beiwagenrahmen: Bülter

Beiwagen Bremse mit 2 Bremszangen
1x gekoppelt mit Fußbremse u. 1x
gekoppelt mit Handbremse
Federbein HCS Beiwagen

Rad Beiwagen:

Drahtspeichenrad auf Moto Guzzi
Vorderradnabe mit Stahlfelgenring
Smart Kenz. KFZ7900/15X5 1/2
Bereifung: 185/65R15 88H

Bremszange Beiwagen

2X Piaggio Kolben Durchm. 30mm
(Piaggio Liberty 125) Anlage
Bremszange/Bremssattel Schwarz

Bremsscheibe Beiwagen:

EBC Piaggio 190mm Durchmesser
Anlage ABE Nr. 61335*02

Hinterrad Krad

Drahtspeichenrad auf POM Nabe
Felge Stahl Kenz. KFZ7900/15X 1/2
(Stahlfelgenring Smart)

Bereifung : 185/65R15 88H

Vorderachse Krad

Geschobene Schwinggabel

Hersteller Motek

Federbeine HCS

Drahtspeichenrad auf POM Nabe

Felge Stahl Kenz. KFZ7900/15X 1/2

Bereifung : 185/65R1588H

Tech. Daten Maße:

Spurbreite 1340mm

Gesamtbreite 1830mm

Radstand 1170mm

Gesamtlänge 2360mm

Vorlauf Beiw.Rad 330mm

Vorspur 20mm

Gewichte:

Vorderachse 167KG

Hinterachse 193KG

Beiwagenachse 73KG

Gesamtgewicht Leer 433KG

Räder

3X 185/65R15 88H

auf Stahlfelgen Kenz. KFZ7900/15X 1/2

Verwendete Materialien

Bremsleitung Motorrad u. Beiwagen

Brake Hoses BH Allegri

Beiwagenrahmen

Nahtloses Präz Rohr 40X4 Din EN
10305_1, Nahtloses Präz Rohr 18X4.5
Din EN 10305_1



Lefèvre Schwingenkonstruktion mit liegendem Federbein und Stellrad für die Federvorspannung.

Da verwindet sich so leicht nicht mehr.



Rundherum Speichenräder, das hat was

Die originale Schwingenaufnahme des Beiwagenrades erwies sich dahingehend instabil, als sich die Vorspur während des Fahrens deutlich verändern konnte (gegen 0) und so an eine ordentliche Radführung nicht zu denken war.

Um endlich ein vernünftiges Fahrwerk unter das Boot zu bekommen, wurde das Gespann mit einem Fahrwerksrahmen von Bülter und einer Schwingkonstruktion von Lefèvre versehen.

Die Räder wurden rundherum auf Speichenräder der gleichen Dimension geändert und mit Reifen der Größe 185/65R15 versehen.

Das liegende Federbein erhielt zudem einen hydraulischen Federvorspanner (problemlos von außen erreichbar) um so die Federvorspannung ohne Demontage des Beiwagenrades der jeweiligen Beladung schnell anpassen zu können.

Mit den von Vitus Bülter vorgenommenen Umbauten fährt das Triumph-Gespann inzwischen wie auf Schienen und selbst Spurrillen sind trotz des doch ziemlich breiten Vorderades kein Problem.

Zu dem insgesamt recht martialisches Erscheinungsbild passt wunderbar die Leistungsentfaltung des Triumphmotors und unterstreicht den Eindruck, dass hier bei Bedarf ordentlich zur Sache gegangen wird.

Einen besonderen Eindruck machte auf mich der große Einzelsitz der in Verbindung mit dem breiten Lenker für eine aufrechte Körperhaltung sorgt. Die Bandscheiben um die Lendenwirbel werden es dem Fahrer sicher danken.

Wer solch ein Gespann fährt will cruisen und vielleicht mal ein bisschen am Kabel ziehen, aber nur ein bisschen...!

R.H.

Termine, Treffen IGG



Frühlings- und Jubiläumstreffen 40 Jahre IGG

30.04.- 3.05.2020

**Jahreshauptversammlung
der Interessengemeinschaft
Gespannfahrer e.V. (IGG)
02.05.2020 ab 11.00 Uhr**

Camping & Ferienpark
Falkensteinsee
Falkensteinsee 1 /
Ferienhausgebiet 1
27777 Ganderkesee Tel.
04222 / 947 00 77 Fax
04222 / 947 00 79

camping@falkensteinsee.de
www.falkensteinsee.de
GPS-Koordinaten:
Breitengrad 53°2'48"N
Längengrad 8°27'50"E

Buchungen/Reservierungen
bitte direkt über den Camping
& Ferienpark vornehmen.



Bild: R. Hutwelker

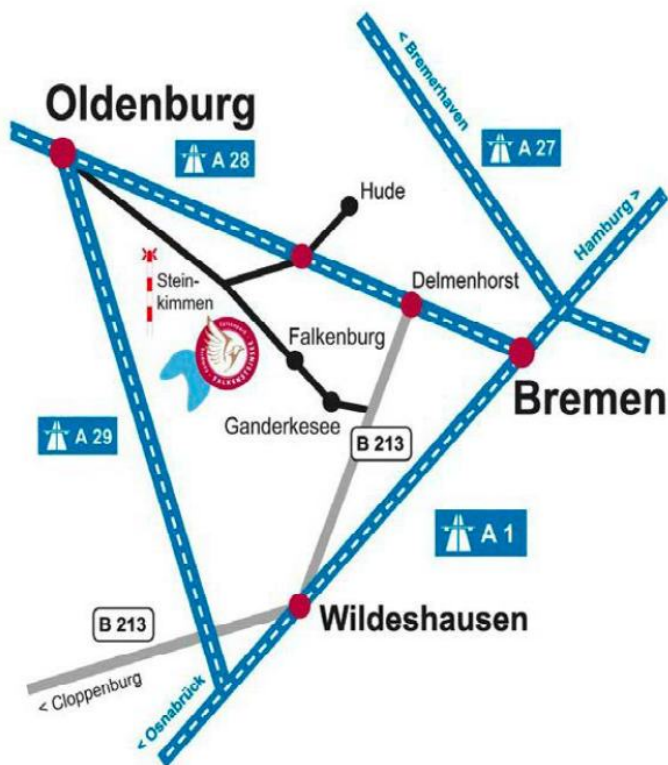

**Jahreshauptversammlung
der Interessengemeinschaft
Gespannfahrer e.V. (IGG)
Samstag den 2.05.2020**

Im Rahmen des Frühlingstreffens
findet unsere obligatorische
Jahreshauptversammlung statt.

Beginn 11.00 Uhr

Begrüßung

Bericht des Vorstands

Bericht der Kassenprüfer

Neuwahl des Vorstandes

Termine

Sonstiges



Bildquelle: www.falkensteinsee.de

Treffen der IGG unter www.iggespannfahrer.de

Am ersten Wochenende im Mai
Frühlingstreffen und Jahreshauptversammlung

Das erstes Wochenende nach Pfingsten
Gespanntreffen mit Behindertenausfahrt
In Neuerkerode

Am zweiten Wochenende im Juli
Sommertreffen

Am letzten Wochenende im Oktober
Herbsttreffen
Bei den Motorradfreunden Iberg
in Hornburg

Winterstammtisch
Im Landgasthof Lüders
in Wewelsfleth

Termine und Orte
unter
www.iggespannfahrer.de/termine.htm

Ausspannen mit Freunden

Anschluss in der Gespannszene

Nette Leute, kleine Gespanntreffen

Aktiv sein mit Gleichgesinnten

**Andere Gespannfahrer
kennen lernen**

**Ansprechpartner
für Gespannlaien**

**Patenschaften
für Interessierte
des Gespannfahrens**

**„Elefantentreiber“
das Vereinsmagazin**
www.iggespannfahrer.de/elefantentreiber.htm





Gespanntreffen Termine in Deutschland

20-03-20 / 22-03-20	D-37697 Lauenförde / Weser	Gespannfahrtreffen in der Villa Löwenherz	http://www.villa-loewenherz.de
Noch kein Termin	D-54552 Dreis - Brück 12e	Gespanntreffen beim Holzschnitzer	http://www.beim-holzschnitzer.de
Noch kein Termin	D-34388 Trendelburg	Frühjahrestreffen Dreiradlerforum	https://dreiradler.org/viewtopic.php?f=11&t=16617
Noch kein Termin	D-92237 Sulzbach - Rosenberg	Gespanntreffen Sidecar Traveller	https://www.facebook.com/groups/204572376255477/
30.04-20 / 3-05-20	D-27777 Ganderkesee	Jubiläums- und Frühlingstreffen IGG	www.iggespannfahrer.de/
22-05-20 / 24-05-20	D-91171 Greding	9e Harley Davidson Gespanntreffen	https://v2-gespanne.de
Noch kein Termin	D-24259 Wrohe - Westensee 7e	Westensee Dreiradtreffen	http://www.seitenwagen-antrieb.de/index.html
Noch kein Termin	D-17379 Altwigshagen 5e	Gespann and Oldtimertreffen	http://www.ural-motos.com/treffen/treffen.htm
10-06-20 / 14-06-20	D-54669 Bollendorf / Süd Eifel	Bootstourtreffen	http://www.boots-tour.de
Noch kein Termin	D-93339 Pillhausen - Altmühltal	Gespanntreffen im schönen Altmühltal	https://motorrad-gespanne.de/gespann-termine/
21-05-20 / 24-05-20	D-53506 Kesseling / Ahr 3e	Eifler W-Gespanntreffen W 650 Forum	Gespanntreffen W 650 Forum
10-07-20 / 12-07-20	D-19294 Mallië	Sommertreffen IGG	http://www.iggespannfahrer.de/
Nach kein Termin	D-79395 Neuenburg - Steinenstadt	Gespanntreffen Gespannfreunde Dreiländereck	http://www.gespannfreunde.com/
Noch kein Termin	D-57642 Alpenrod	15e Int. Westerwälder Gespann treffen	https://www.facebook.com/alpenroder.huette/
15-08-19 / 18-08-19	D-94513 Schönberg	Gespanntreffen Zehrmühle	https://motorrad-gespanne.de/gespann-termine/
28-08-20 / 30-08-20	D-35116 Hatzfeld-Reddighausen	31. Euro-Gespanntreffen	http://motorrad-gespanne.de/gespann-termine/
Noch kein Termin		Int. Meeting The Hedingham Sidecar Owner's Club	http://hedinghamclub.co.uk/whats-on
Noch klein Termin	D-07356 Neundorf - Lobenstein 4e	Gespanntreffen im Oberland	https://www.facebook.com/events/197227034190669/
18-10-19 / 20-10-19	D-71229 Leonberg Solitude	Gespann und tourenfahrtreffen AMSC Leonberg	http://www.amsc-leonberg.de/
23-10-20 / 25-10-20	D-38315 Hornburg	Herbsttreffen IGG	http://www.iggespannfahrer.de/



Anstecknadeln altes Logo €4,00



Aufkleber auf PVC Folie geplottet, geschnitten zum auftragen € 4,00



Sicherheitstraining & Gespann Kurse

Infolge der Masse an Terminen für Sicherheitstrainings für Motorradfahrer ist es uns nicht mehr möglich diese einzeln aufzuführen. Stattdessen listen wir hier auf, wer Sicherheitstrainings für Motorradfahrer durchführt.

Bundesverb. d. Motorradfahrer e.V.
Carl-Zeiss-Strasse 8
55129 Mainz
Tel.: 06131/50 32 80,
Fax: 06131/50 32 81
Email: info@bvdm.de

Motorradakademie e.V.
Neue Landstr. 25
35232 Buchenau
Tel: 06466/91 17 90
Fax: 06466/9117 91
Email: info@motorrad-akademie.de
www.motorrad-akademie.de

Motorrad Action Team
Leuschnerstr. 1
70174 Stuttgart
Tel: 0711/182 19 77
Fax: 0711/182 20 17
Email: actionteam@motorpresse.de
www.motorradonline.de

MSC Winkelmesser e.V.
Gartenstr. 3
61184 Karben
Tel.: 06039/46127

www.winkelmesser-frankfurt.de

Gespanntraining

Bundesverband der Hersteller und Importeure von Kraffrädern mit Beiwagen e.V. (BVHK),
Geschäftsstelle: Falk Hartmann
Postfach 1254, 55205 Ingelheim
Tel.: 06132/23 73

Fax: 06132/18 74

Gespanne werden vom BVHK gestellt
2-Tages-Training: Frühjahr & Herbst
in Reinheim/Odenwald.
Kostenbeteiligung

Beim Institut für Zweiradsicherheit (IFZ) gibt es jedes Jahr eine aktuelle Zusammenstellung von ca. 1000 Sicherheitstrainings. Diese ist kostenlos gegen einen frankierten und adressierten C-5-Umschlag erhältlich.

Anschrift:

Institut für Zweiradsicherheit (IFZ),
Postfach 120 288, 45314 Essen



Die IGG auf Facebook
www.facebook.com/iggespannfahrer



“Kennst du stress press?”

Das Motorradheft der Basis. Seit 1976.
Nicht kommerziell. Einmalig. Jeder kann mitschreiben.
Erscheint vier Mal im Jahr (meistens), Sommer- und Wintertreffen, StressNetz, uvm.

Probeheft gratis gegen eine 1-Euro-Briefmarke bei:
Achim Ritter, Vor den Kämpen 19, 30851 Langenhagen

Für Leute, die nix erleben, ungeeignet! Nicht kommerziell, dafür aber einmalig!

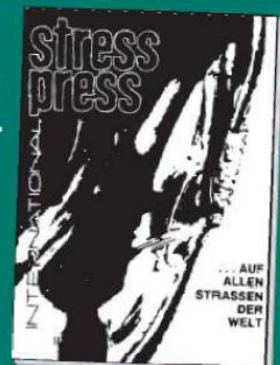

www.stresspress.de